

丸座 (TL 錠対応) レバー set 取付説明書

取付上の注意

- ※ 締め付けの際は、必ず手動ドライバーをご使用ください。電動ドライバーは使用しないでください。
ねじ穴の破損および錠・座本体などを傷めるおそれがあります。
※ 取付ねじ等は、しっかりと固定し飛び出しのないように取り付けてください。

室内側

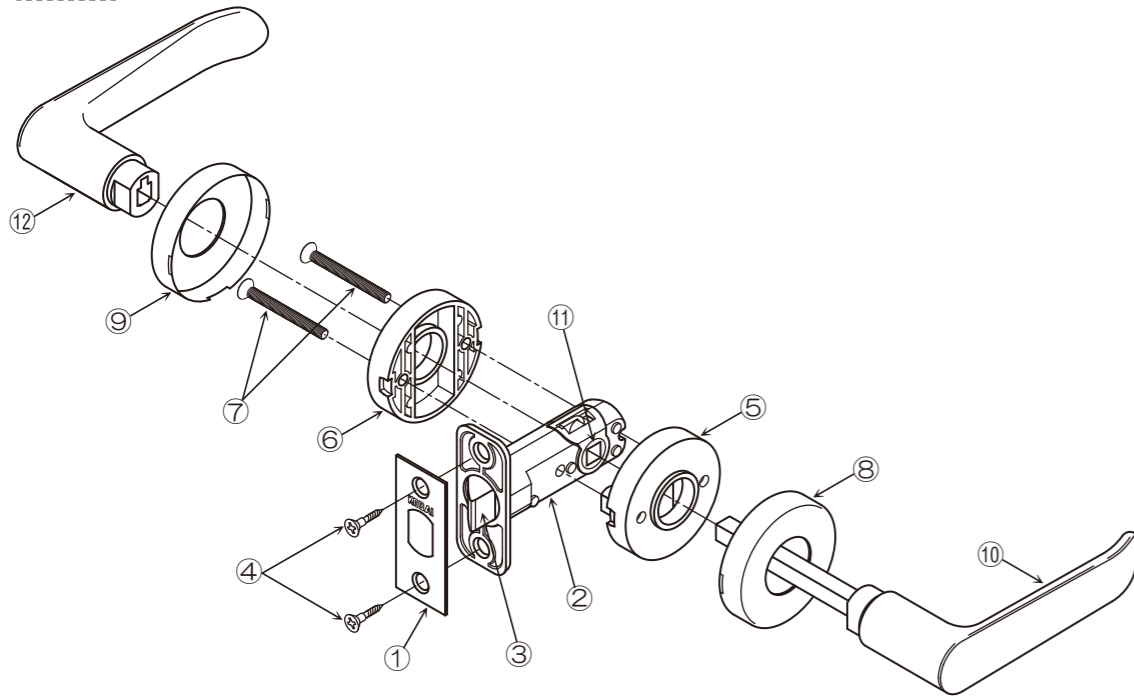

イラストは【丸座 空錠】(C-1) 右吊元仕様

室外側

B: 固定ねじ⑦の折り取り【扉厚 30~35 mm】

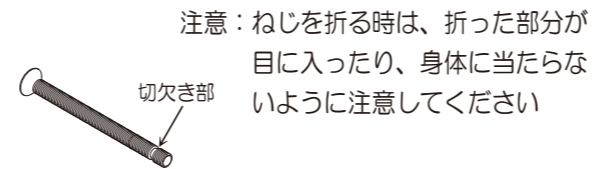

C-1: ワンタッチレバーの取りはずし方

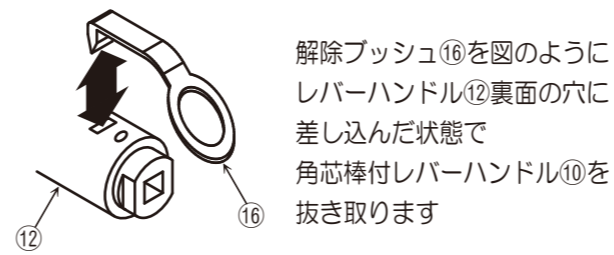

C-2: ねじ止めレバーハンドルの取り付け

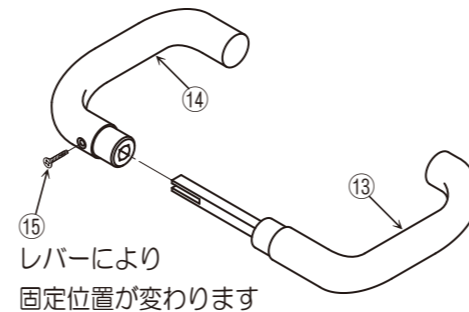

A: 吊元の確認と錠の取り付け

1. 「左吊元」の場合は、フロント板①をはずし、錠②のラッチボルト③を廻してあわせませす。
2. 錠②を図の向きで、扉加工部に差し込みます。
3. 錠②とフロント板①をあわせて、固定ねじ④2本で取り付けます。

B: 【丸座】の取り付け

1. 室外側補強座⑤の脚部を扉加工部に差し込みます。
2. 室内側補強座⑥を図のように室外側補強座⑤にあわせ、固定ねじ⑦2本で仮固定します。
(固定ねじ⑦の先端に切欠き溝があれば、扉厚 30~35 mm時、先端部を折り取ります)

⚠ 角芯棒付レバーハンドルを仮セットし、錠が正常に作動することを必ず確認してください。

補強座の固定位置が確認できます。固定位置がずれると、レバーハンドルの動きに支障がでることがあります。

3. 仮固定していた固定ねじ⑦2本をしっかりと取り付けます。
4. 仮固定のレバーをはずし、座カバー⑧⑨を嵌め込みます。上下『切欠き部が下』に注意してください。

C-1: ワンタッチレバーハンドルの取り付け

1. 角芯棒付レバーハンドル⑩を錠角穴部⑪に差し込みます。反対側レバーハンドル⑫をセットします。
※ ハンドルセットは、軽く差し込むだけで固定できます。強く押さえ過ぎると動きに支障がでることがあります。その時は上記『ワンタッチレバーの取りはずし方』を参考にゆるめ、適正な位置にあわせてご使用ください。

C-2: ねじ止めレバーハンドルの取り付け

1. 角芯棒付レバーハンドル⑬を錠角穴部⑪に差し込みます。反対側レバーハンドル⑭をセットし TP ねじ⑮で固定します。レバーにより、TP ねじ⑮の固定位置が変わります。
※ レバーハンドルのガタツキがないよう、しっかりと取り付けてください。

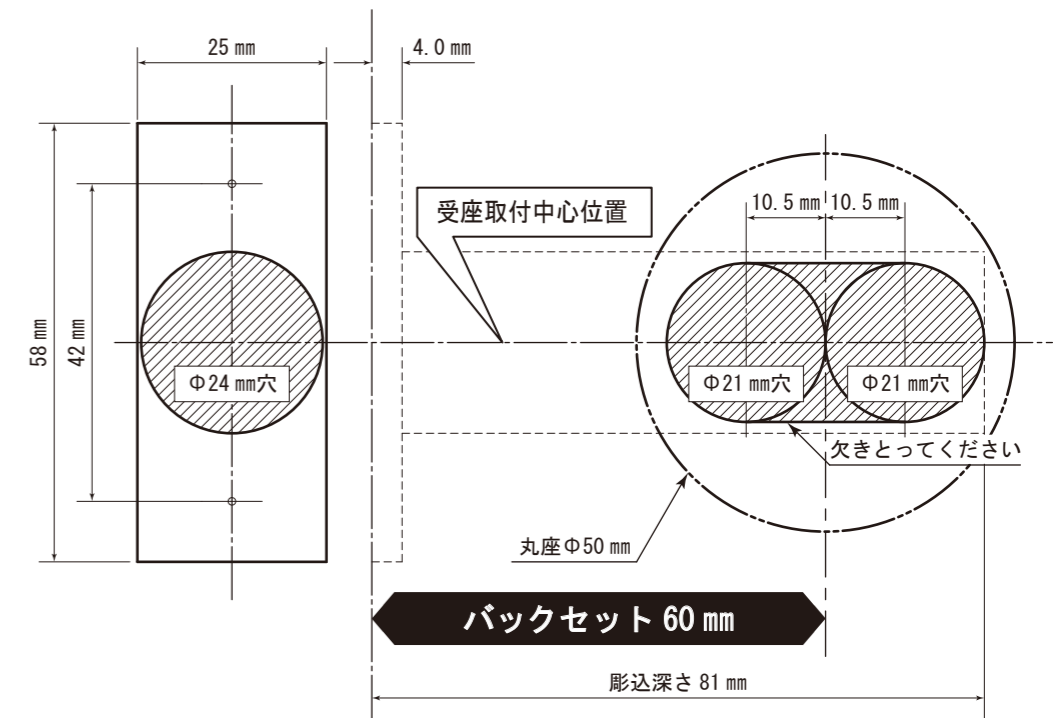
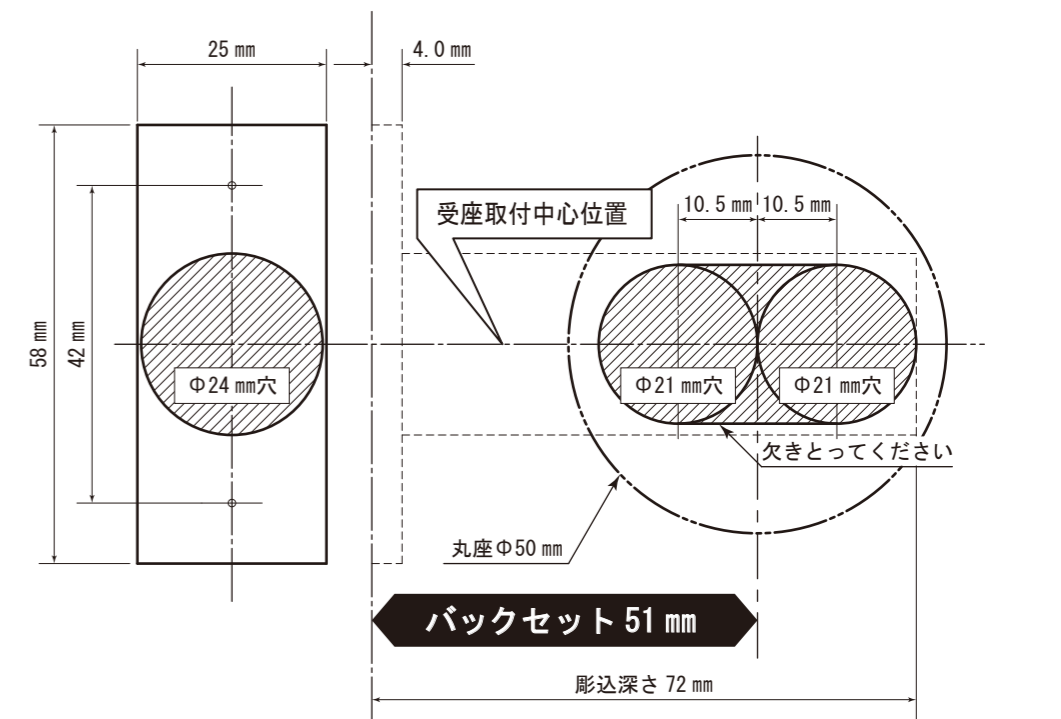
NAGA
SAWA

株式会社 長沢製作所

東京支店 TEL. 03-5383-1811 (代)
FAX. 03-5967-3103

大阪支店 TEL. 06-6783-5091 (代)
FAX. 06-6783-5092

福岡出張所 TEL. 092-524-7031 (代)
FAX. 092-524-7032